

**FORTRADE**

**BENYI PROFESIONALNI MASAŽNI STOL**  
Navodila za uporabo

**SHRANITE NAVODILA**

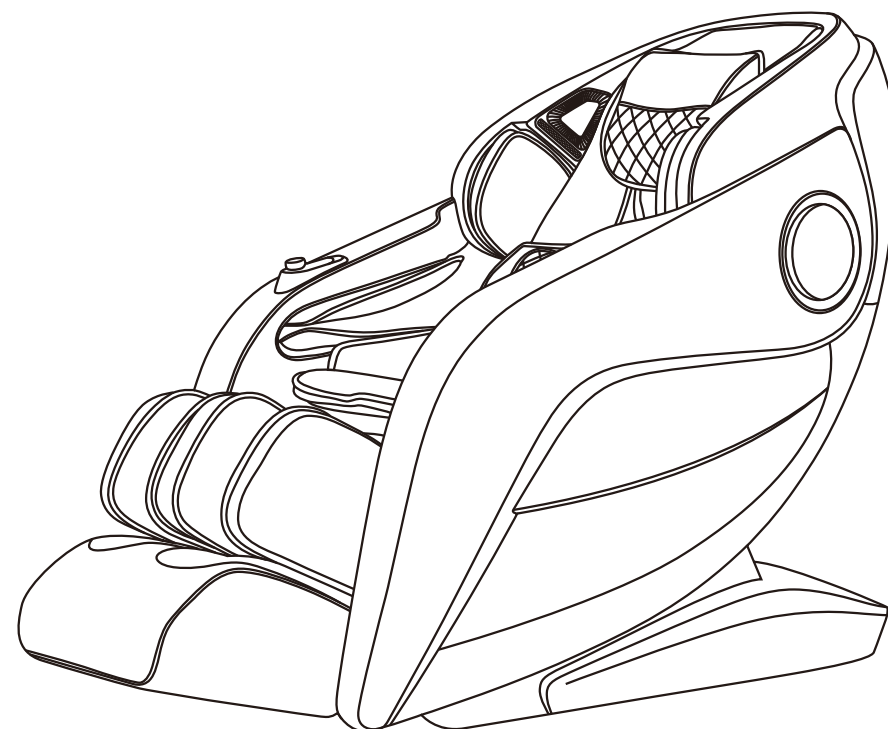

Zahvaljujemo se vam za nakup izdelka. Vljudno vas prosimo, da pazljivo preberete ta navodila in se seznanite s pravilno uporabo tega izdelka. Pozorno preberite tudi vsa pomembna varnostna opozorila. Vljudno prosimo, da navodila skrbno shranite. Opozorilo: Naše podjetje si pridržuje pravico do spremembe oblike in opisa omenjenega izdelka brez vnaprejšnjega opozorila. Prosimo vas, da se sklicujete na barvo izdelka.

## KAZALO

---

Varnost in vzdrževanje	02-03
Varnostna opozorila	04-05
Sestavni deli	06
Funkcije	07
Predstavitev daljinskega upravljalnika	08-09
Načini uporabe	10-36
I. Vklon napajanja	10
II. Nadzor delovanja masažne funkcije	10
III. Predstavitev konzolnega bližnjicnega gumba	28-29
IV. Predstavitev glasovnega nadzora	30
V. Izklop in ustavitev masaže	31
VI. Namestitev rokonaslonov	31
VII. Nastavitev opirala za noge	31
VIII. Priročnik za uporabo blazine za glavo in naslon	33
IX. Zaščita tal	35
X. Načini premikanja stola	36
Produktne specifikacije	36
	37

## Varnost in vzdrževanje

---

1. Pomembna varnostna opozorila 
  - Ne dovolite otrokom, da se dotikajo katerega koli premikajočega dela izdelka.
  - Uporabite dobro ozemljeno napajalno enoto, primerno za ta izdelek.
  - V izogib fizičnim poškodbam in poškodbam izdelka, po uporabi ali pred čiščenjem, izvlecite vtič iz napajalne enote.
  - Izdelek uporabljajte v skladu z priloženimi navodili.
  - Ne uporabljajte nobenih delov ali dodatkov, ki niso priporočljivi.
  - Izdelka ne uporabljajte na prostem.
  - Pred uporabo natančno preberite priložena navodila.
  - Nikoli ne uporabljajte izdelka za noben drug namen, ki ni naveden tukaj.
  - Priporočljiva je 20 minutna uporaba.
  - Ne uporabljajte izdelka, če je usnje raztrgano ali poškodovano.
  - Ne uporabljajte izdelka, če je pokrov zlomljen ali poškodovan.
  - Ne uporabljajte izdelka, če je luknja pri radiatorju pokrita ali blokirana.
  - Ničesar ne odlagajte na izdelek.
  - Nikoli ne zaspite med uporabo tega izdelka.
  - Ne uporabljajte izdelka, če ste pod vplivom alkohola ali se ne počutite dobro.
  - Ne uporabljajte izdelka v roku ene ure po jedi.
  - Ne uporabljajte izdelka s pretirano močjo, da ga ne poškodujete.
  - Med uporabo izdelka, v žepih ne nosite krhkega, eksplozivnega ali goljivega materiala, kot je mobilni telefon ali vžigalnik.
2. Okolje za uporabo
  - Ne uporabljajte izdelka v vlažnem prostoru, kot je kopalnica.
  - Takoj prenehajte z uporabo izdelka, ko se temperatura v ambientu močno spremeni.
  - Ne uporabljajte izdelka v prašnem in jedkem okolju.
  - Ne uporabljajte izdelka v majhnem prostoru, ali v prostoru s slabim prezračevanjem.
  - Normalna sobna temperatura za uporabo izdelka, se giblje med 0°C in 35°C.
  - Ne uporabljajte izdelka v vlažnih prostorih, kot je kopalnica. Uporabljajte ga na relativni vlažnosti med 20% in 80%.
  - Izdelka ne uporabljajte na prostem.
  - Izogibajte se direktni sončni svetlobi.
  - Izdelek ne sme biti v bližini virov toplote, kot so štedilnik ali dotok zraka pri klimatski napravi.
  - Izdelka ne uporabljajte v času nevihte ali grmenja.
  - Izdelka ne uporabljajte v prašnih prostorih.
3. Osebe, ki niso primerne za uporabo tega izdelka
  - Bolniki z osteoporozo.
  - Bolniki s srčnimi obolenji ali bolniki z elektronskimi medicinskimi pripomočki, kot je srčni spodbujevalnik.
  - Osebe z povišano telesno temperaturo.
  - Nosečnice ali ženske v času menstruacije.
  - Bolniki s poškodbami ali bolniki s kožnimi boleznimi.
  - Otroci, mlajši od 14 let brez starševskega nadzora in nezavestni.
  - Osebe, katerim zdravniki naročijo, naj počivajo ali če se ne počutijo dobro.
  - Osebe, z mokrim ali vlažnim telesom.
  - Izdelek ima vročo površino. Osebe, ki niso občutljive na toploto, morajo biti še dodatno pozorne, pri uporabi izdelka.
4. Varnostni ukrepi
  - Preverite ali je napetost skladna s specifikacijami tega izdelka.

## Varnost in vzdrževanje

---

- Vtikača nikoli ne vstavljajte ali izstavljajte z mokrimi rokami.
  - Pazite, da izdelek ne pride v stik z vodo, da ne bi prišlo do električnega udara ali poškodbe izdelka.
  - Ne vlecite napajalnega kabla pri vključevanju in izključevanju. Grobo ravnanje je strogo prepovedano.
  - Ne poškodujte žice ali spreminjajte vezja tega izdelka.
  - Ne čistite delov tega izdelka z mokrimi krpami, pod napetostjo, kot je stikalo in vtič.
  - V izogib poškodbam, se v primeru izpada električne energije, izogibajte izdelku.
  - Izdelek takoj nehajte uporabljati, če deluje neobičajno in se posvetujte z dobaviteljem.
  - Izdelek takoj nehajte uporabljati, če se ne počutite dobro in se posvetujte z zdravnikom.
  - Izdelek ni primeren za osebe (vključno z otroci) z omenjeno sposobnostjo fizične, senzorične ali duševne sposobnosti ali pomanjkanja izkušenj in znanja, razen če je dobil nadzor ali navodila uporabe izdelka s strani osebe, ki je odgovorna za njihovo varnost. Otroci morajo biti nadzorovani, da se ne igrajo z izdelkom.
  - Če je napajalni kabel poškodovan, ga mora, v izogib nevarnosti, zamenjati proizvajalec in njegov pooblaščen serviser ali podobno usposobljena oseba.
5. Servis in vzdrževanje
    - Izdelek naj vzdržuje servisni center, ki ga določi proizvajalec. Noben uporabnik ga ne sme razstaviti ali vzdrževati brez dovoljenja.
    - Po uporabi ne pozabite izklopiti glavnega stikala.
    - Izdelka ne uporabljajte, če vtičnica ohlapi.
    - V primeru, da izdelek dlje časa ne bo v uporabi, morate zviti napajalni kabel in izdelek shraniti v suhem, neprahnem prostoru.
    - Izdelka ne shranjujte pri visoki temperaturi ali v bližini odprtega ognja. Izogibajte se tudi daljši izpostavljenosti direktne sončne svetlobe.
    - Prosimo čistite izdelek s suho krpo. Nikoli ne uporabljajte razrečila, benzena ali alkohola.
    - Mehanski sestavni deli tega izdelka, so posebej zasnovani in izdelani tako, da ne potrebujejo nobenega posebnega vzdrževanja.
    - Ne uporabljajte ostrih predmetov pri izdelku.
    - Izdelka ne premikajte ali vlečite po neravnih tleh. Izdelek je za premikanje potrebno dvigniti.
    - Izdelek je namenjen občasni uporabi. Ne pustite ga v uporabi v daljšem časovnem obdobju.
  6. Reševanje običajnih napak
    - Če med uporabo izdelka zaslišite delovanje motorja, je to popolnoma običajen zvok.
    - Če krmilnik ne deluje normalno, preverite ali sta vtič in vtičnica trdno povezana in ali je stikalo za vklop vklopljeno.
    - Če je potekel predviden delovni čas izdelka, se bo le-ta samodejno izklopil. Če izdelek deluje v daljšem časovnem obdobju, bo temperaturni protektor izdelek samodejno izklopil. Ponovno bo izdelek mogoče vklopiti po pol ure premora.
  7. Pogoji shranjevanja
    - Temperatura prostora za shranjevanje: -5°C do 35°C.
    - Relativna vlažnost (RH) med 20% in 80%; brez korozivnih plinov dobro zračen prostor.

## Varnostna opozorila

### ! Opozorilo

Ko je opiralo za noge dvignjeno, nanj nihče ne sme pritiskati, tako preprečite, da bi masažni stol padel naprej in se poškodoval ali vam povzročil telesne poškodbe.



### ! Opozorilo

Preden sedete na masažni stol, preverite, da je le-ta v prvotnem položaju, da ne sedete na manipulacijske masažne ročke in s tem preprečite neprijetnost na zadnjici med sedenjem in poškodbam izdelka ter manipulacijskih masažnih ročk.

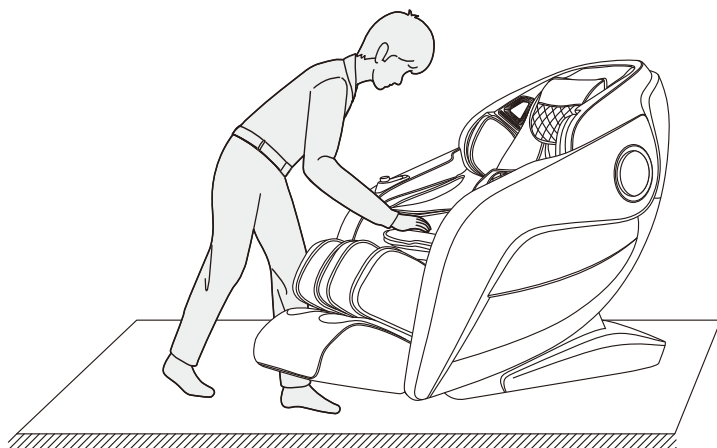

04

## Varnostna opozorila

### ! Opozorilo

Ne odstranjujte ali izvlecite napajalnega kabla daljinskega upravljalnika medtem, ko je naprava v stanju pripravljenosti ali vklopljena, da se izognete poškodbam ali nesreči z električnim šokom telesa. Svetujemo vam, da odklopite napajalni kabel in kabel daljinskega upravljalnika in ga po uporabi masažnega stola pospravite.

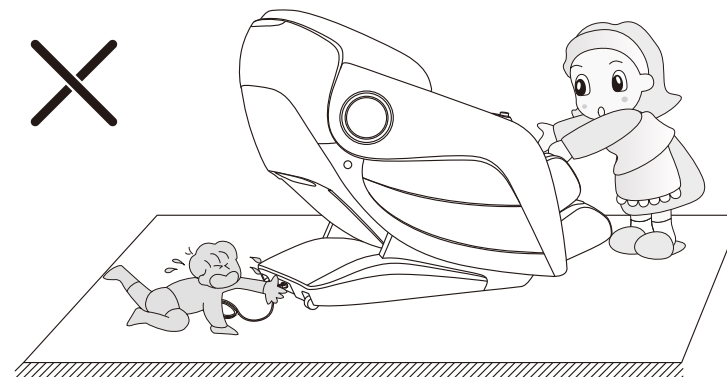

### ! Opozorilo

Ko je omogočena funkcija ničelne gravitacije, poskrbite, da se pod opiralom za noge ali za naslonom ne igrajo otroci ali hišni ljubljenci, da se izognete poškodbam izdelka in telesnim poškodbam.

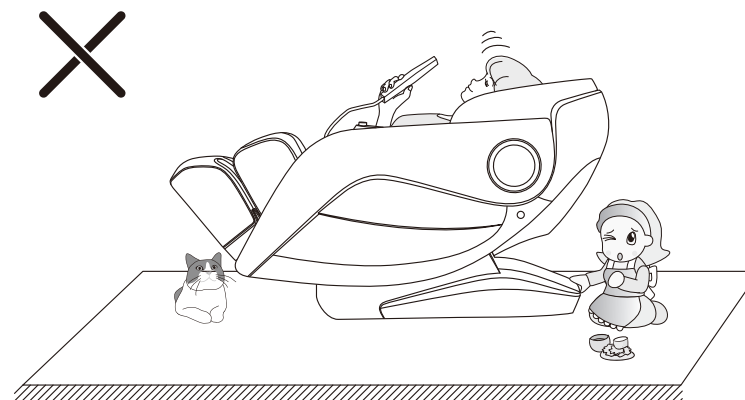

05

## Varnostna opozorila

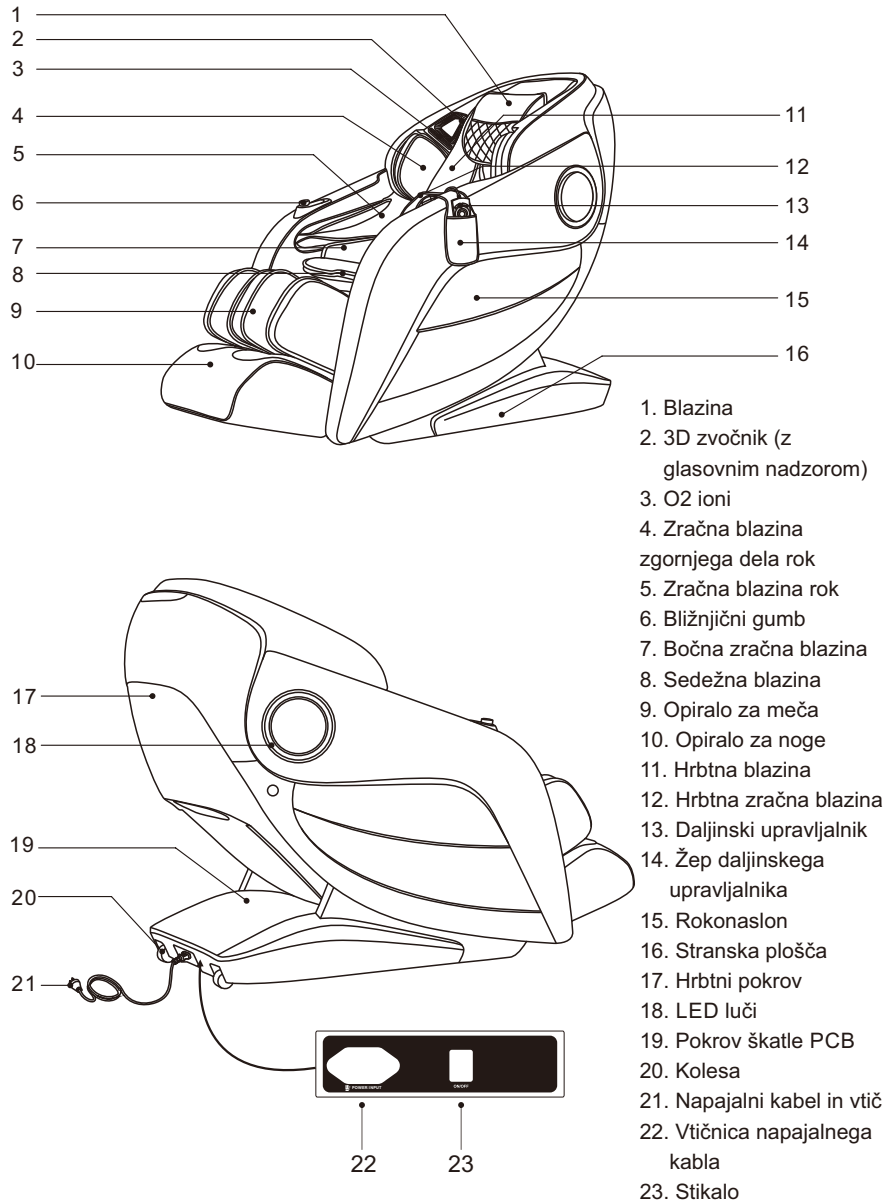

## Funkcije

- Ta izdelek je zasnovan z naborom inteligentnih 3D masažnih manipulacijskih ročk, z rihim dizajnom, ki se lahko premikajo gor in dol ter se raztezajo naprej in nazaj.
- Samodejno zazna pozicijo ramen, ali pa jo nastavite ročno.
- Lahko ima humanizirano in znanstveno masažo z zaznavanjem oblike človeškega telesa in položaja pritiska masažnih prstov, dolžino masažnih rok potiska naprej in nazaj.
- Vsebuje osem posebnih samodejnih masažnih funkcij: hitra, udobna, sproščujoča, raztegnitvena, celo telo, ramena in vrat, hrbet in pas, ter polni zračni pritisk.
- Ima tri pomnilniške funkcije: program pomnilnik I, program pomnilnik II, program pomnilnik III.
- Funkcija ročne masaže zgornjega dela telesa; obstaja pet vrst možnosti masažnega položaja: celoten, delni, točkovni, zgornji in spodnji del hrbta, prijetanje ramen, gnetenje, tapkanje, shiatsu, gnetenje in tapkanje, ter 3D; šest masažnih tehnik; masažne tehnike imajo pet hitrosti, ki se jih lahko prilagaja; ko je v uporabi masaža tapkanja in shiatsu, ima robotska roka masažo možnost nastavitve 5 nivojev.
- Masažna funkcija zračnega tlaka: masažna funkcija s pritiskom rok (zasnovana z 8 zračnimi blazinami), masažna funkcija s pritiskom na zgornji del rok (zasnovana z 4 zračnimi blazinami) in trije nivoji nastavitve intenzivnosti pritiska.
- Masažna funkcija zračnega tlaka na spodnjem delu telesa: Masažna funkcija s pritiskom na pas (vgrajene 4 zračne blazine), masažna funkcija s pritiskom na noge in boke (vgrajenih 26 zračnih blazin), funkcija masažna s pritiskom na noge (vgrajenih 18 zračnih blazin) in trije nivoji nastavitve intenzivnosti pritiska.
- Za funkcijo grejta hrbta in meč, so uporabljene karbonska vlakna, kot infrardeči vir toplote.
- Izdelek je zasnovan s funkcijo ničelne gravitacije, kar pomeni da se bo stol zdrsnil naprej, ko je naslonjalo v ležečem položaju.
- Naslon ima "SL" tirno tehniko, ki se popolno prilagaja obliki človekove hrbtenice in lahko tako uživata v tesno prilagodljivi masaži od glave do nog.
- Glasovna funkcija za upravljanje in identifikacijo (opremljena na levi strani zvočnika).
- Sistem predvajanja glasbe: zasnovan z 3D zvočnikom na levi in desni strani rok.
- Možnost predvajanja glasbe preko Bluetooth-a pametne naprave.
- Funkcija zavijanja pasu: uporablja levo in desno zračno blazino za nihanje pasu, kar lajša zaležanost in povzroči trenje v pasnih mišicah.
- Desni rokonaslon je opremljen z gumbom negativnih kisikovih ionov, gumbom za dvig, gumbom za naslon, gumbom za ničelno gravitacijo, gumbom za premor, gumbom za samodejni način, gumbom za prilagoditev opirala nog in gumbom za prilagoditev opirala meč.
- Nastavitev dviga ali nagiba nog, nastavev dviganja ali nagiba nog ter hrbta, ničelna gravitacija I ali ničelna gravitacija II.
- Funkcija masaže stopal: na spodnjem delu stopal, se vrtila dva para mastoidov na korenu prstov; masaža strganja na loku stopala in peti.
- Opiralo za noge je opremljeno z samodejnim senzorjem za zaznavanje dolžine stopal. Ko je opiralo za meča dvignjeno ali spuščeno v željeno pozicijo, bo opiralo za noge samodejno zaznalo dolžino nog in namestilo najbolj udoben masažni položaj.
- Dekoracija rokonaslonov z LED lučmi.
- Konfiguriranje omejevalnika O2 na desnem rokonaslону.
- Zgornji del rok je opremljena z funkcijo nastavitve širine, ki se jo nastavi v dveh potezah (ko doseže najbolj notranjo pozicijo, se roka potisne v eno stran, da sprosti roko, in se samodejno poenostavi), prilagodi se različnim širinam ramen.
- Izklop samodejne funkcije ponastavitve, masažni robot samodejno ponastavi funkcijo.
- Konfiguriranje TFT barvnega zaslona ročnega upravljalnika.

## Predstavitve daljinskega upravljalnika

Deli zaslona daljinskega upravljalnika

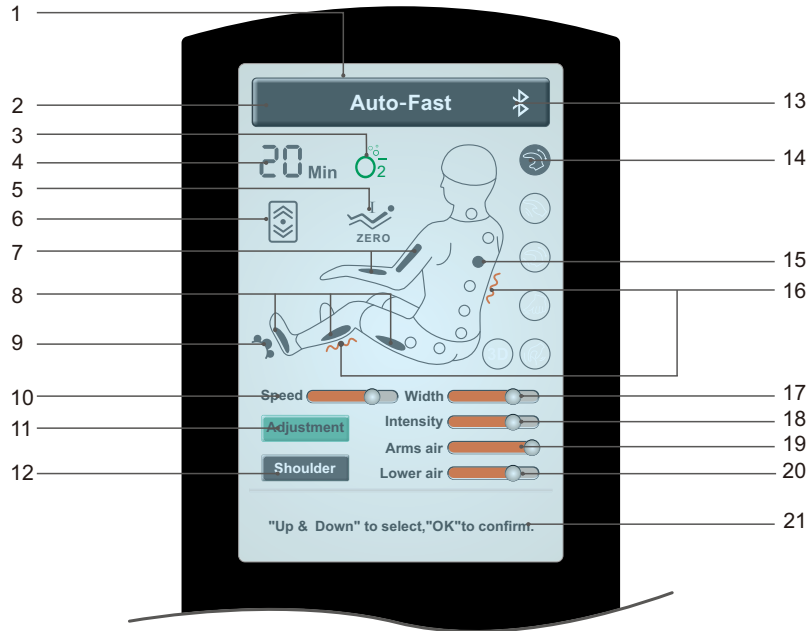

Opozorilo: Daljinski upravljalnik prikazuje barvo, masažno funkcijo in ikono masažne funkcije. Navodila so primerna samo za dejanski izdelek!

- |  |   |
|--|---|
| 1. TFT barvni zaslon z tekočimi kristali | 12. Nastavitev pozicije ramen                       |
| 2. Prikaz stanja masaže                  | 13. Prikaz Bluetooth-a                              |
| 3. Prikaz negativnih kisikovih ionov.    | 14. Prikaz načinov masaže                           |
| 4. Prikaz časa                           | 15. Prikaz pozicije masaže                          |
| 5. Prikaz ničelne gravitacije            | 16. Prikaz gretja nog in hrbta                      |
| 6. Prikaz nastavitve hrbta               | 17. Nastavitev širine                               |
| 7. Prikaz zračnega tlaka roke            | 18. Nastavitev jakosti masaže                       |
| 8. Prikaz zračnega tlaka nog in stopal   | 19. Nastavitev zračnega tlaka rok                   |
| 9. Prikaz valja za noge                  | 20. Nastavitev zračnega tlaka spodnjega dela telesa |
| 10. Nastavitev hitrosti                  | 21. Vrstica stanja                                  |

## Predstavitve daljinskega upravljalnika

Gumbi daljinskega upravljalnika

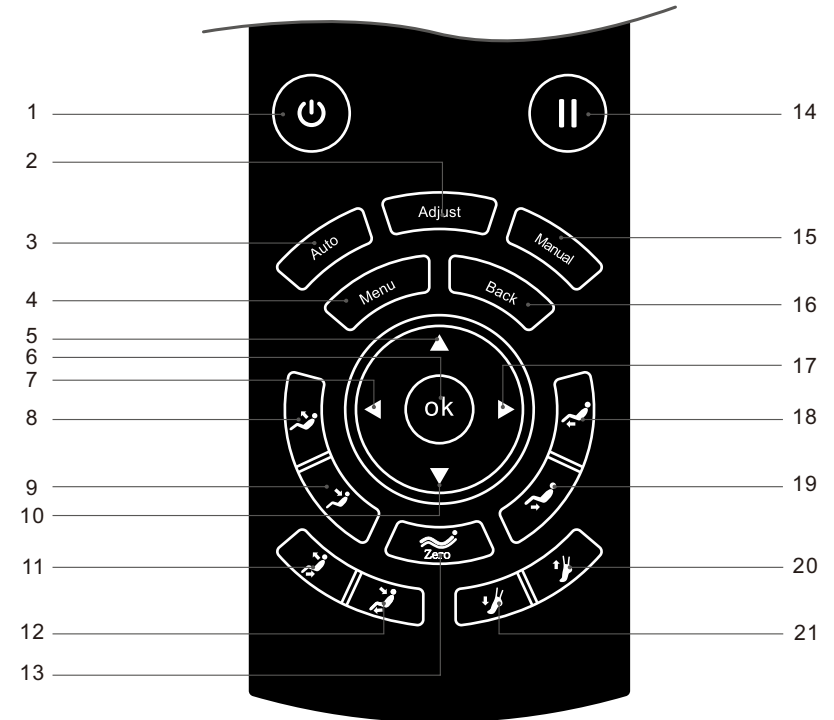

1. Gumb za vklop: vklop ali izklop masažnega stola
2. Gumb za prilagoditev: vstopite v izbrani vmesnik masažne funkcije
3. Samodejni gumb: vstopite v izbrani vmesnik samodejnega načina
4. Gumb Meni: vstopite v glavni meni vmesnika
5. Gumb GOR: navigacijska tipka gor
6. Gumb OK: OK - v redu
7. Gumb Levo: navigacijska tipka levo
8. Gumb za dvig naslona: prilagodite dvig naslona
9. Gumb za spust naslona: prilagodite spust naslona
10. Gumb DOL: navigacijska tipka dol
11. Gumb za sedeči položaj: dvig masažnega stola
12. Gumb za ležeči položaj: spust masažnega stola
13. Gumb za ničelno gravitacijo: prilagoditev ničelne gravitacije masažnega stola
14. Gumb za premor: Zaustavitev vseh funkcij
15. Gumb ročno: vstop v ročni meni izbranega vmesnika
16. Gumb za vrnitev: vrnitev v masažni informacijski vmesnik
17. Gumb Desno: navigacijski tipka desno
18. Gumb za dvig opirala za meča: prilagodite opiralo gor
19. Gumb za spust opirala za meča: prilagodite opiralo dol
20. Gumb za zmanjšanje opirala za noge: prilagodite opiralo za noge
21. Gumb za povečanje opirala za noge: prilagodite opiralo za noge

## Načini uporabe

### I. Vklpite napajanje

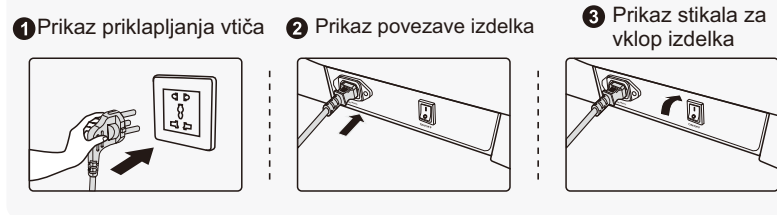

### II. Nadzor delovanja masažne funkcije

#### 1. V pripravljenosti

· Ko masažni stol ne more vstopiti v nobeno operacijo ostane v stanju pripravljenosti.



#### 2. Pričetek masaže

· Pritisnite gum za vklop, da pričnete masažo, vstopite v zagonski zaslon, naslonjalo obdrži privzeti položaj, opiralo za meča se malo dvigne, izberite določeno samodejni način za začetek masaže. Masažni stol se bo samodejno izklopil, če v naslednjih 5 minutah ne izberete nobenega načina.

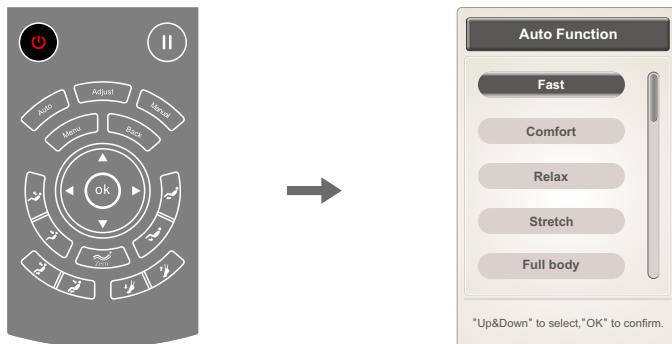

## Načini uporabe

- Z izbiro enega samodejnega načina, se naslon in opiralo za meča prilagodita v fiksni položaj.
- Po prilagoditvi položaja, bo masažni stol samodejno zaznal pozicijo ramen in telesa (opozorilo: hitri način zazna samo pozicijo ramen, drugi način pa zaznajo pozicijo celotnega telesa in ramen), počakajte da se zaznavanje zaključi. Če pritisnete tipko "OK", bo masažni stil prišel z masažo v privzetem položaju, brez zaznavanja ramen in telesa.

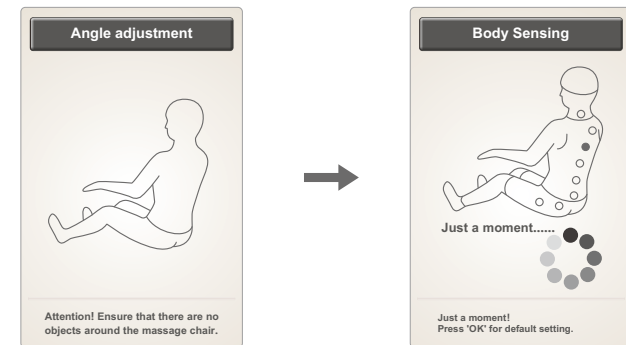

- Po preizkusu pozicije ramen, ki se sliši z opozorilnim znakom "di-di-di", lahko prilagodite pozicijo ramen z pritiskom na tipko "GOR" ali "DOL", glede na višino uporabnika v majhnem obsegu. Na voljo je 11 stopenj prilagoditve ramen. Če v naslednjih 10 sekundah ni nobene prilagoditve, se samodejno prične masažna funkcija. Ali pa neposredno pritisnite tipko "OK", da takoj pričnete z masažo. Če masažni stol ne zazna ramen, se bo masaža pričela v privzeti poziciji.

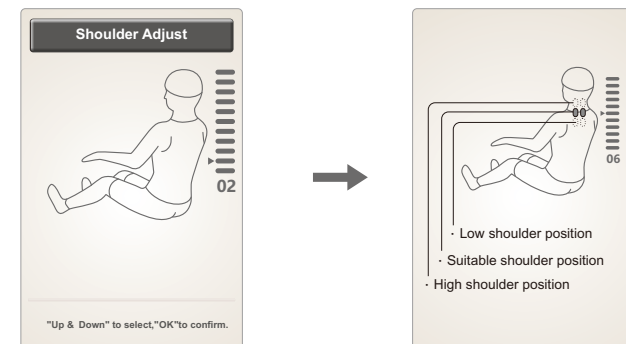

Gumb	Opis
	Premaknite masažne kroglice navzgor v željen položaj.
	Premaknite masažne kroglice navzdol v željen položaj.

## Načini uporabe

- Po vstopu v masažne načine, se lahko pozicijo ramen nastavi v vmesniku za prilagoditev ramen, ko je vmesnik v stanju delovanja.

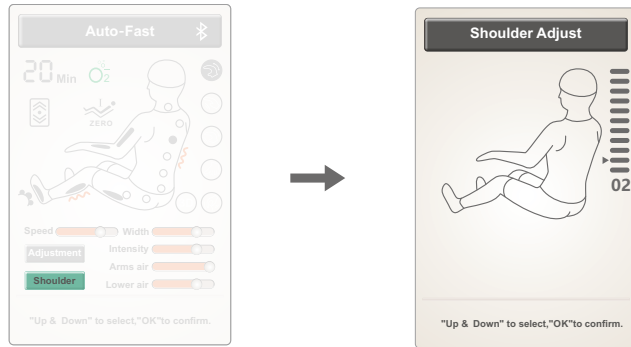

### 3. Gumb za premor

- Med procesom masaže, pritisnite gum za premor in vse masažne funkcije se bodo zaustavile; ponovno pritisnite in masažne funkcije pred premorom bodo začele ponovno delovati. Če je premor daljši od 20 minut, se bodo vse masažne funkcije izklopile.

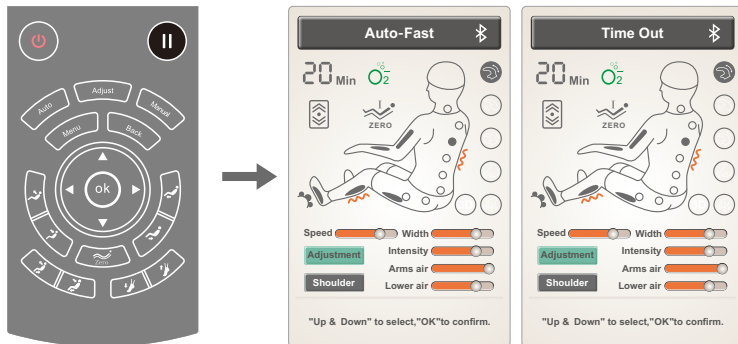

### 4. Gumb Meni

- Pritisnite tipko Meni, da vstopite v glavni meni izbranega vmesnika masažne funkcije, ki vključuje samodejno funkcijo, ročni način, prilagajanje, po meri, nastavitve, informacije o opremi.
- Pritisnite tipko "GOR" ali "DOL" da zberete meni, pritisnite "OK" da potrdite izbrani meni vmesnika. Pritisnite tipko "Return" za vrnitev v informacijski vmesnik izbrane funkcije.

## Načini uporabe

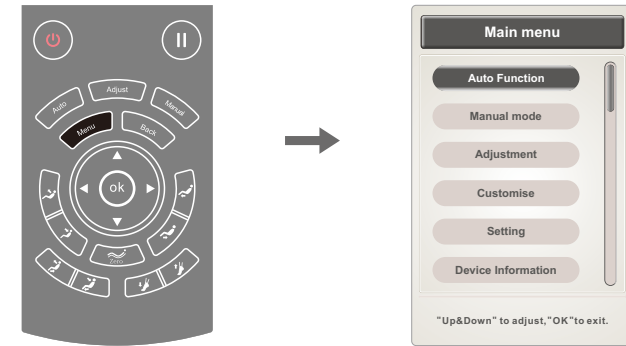

### 5. Samodejna funkcija (samodejni gumb lahko pritisnete tudi neposredno za vstop v vmesnik samodejne funkcije)

- Pritisnite tipko Meni za vstop v glavni meni vmesnika, izberite ikono za samodejno funkcijo: samodejni način vključuje 8 načinov, kot so hitri, udobni, sproščujoči, oprijem, celo telo, ramena in vrat, hrbet in pas in polen pritisk.
- Pritisnite gumb "GOR" ali "DOL" za izbiro masažne funkcije, pritisnite "OK" za potrditev izbrane masažne funkcije. Pritisnite tipko "Return" za vrnitev v informacijski vmesnik izbrane funkcije.

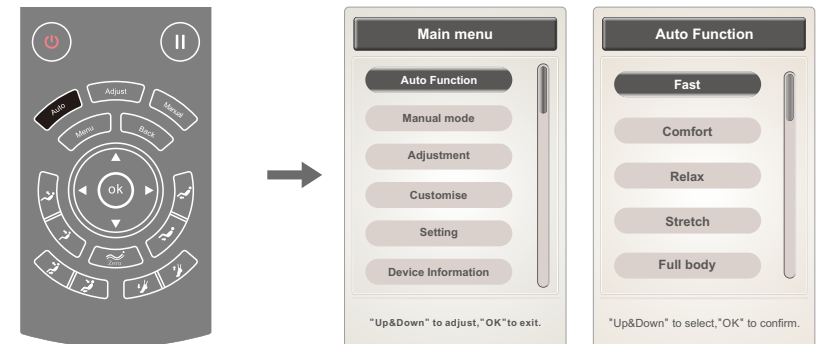

Opomba: izbrana samodejna masažna funkcija, se bo prikazala na zaslonu v vrstici stanja, pritisnite "Return" da preverite operacijo.



## Načini uporabe

Funkcije	Opis
Hitra masaža	Hitra masaža za izkušanje vseh masažnih učinkov.
Udobna masaža	Najbolj udobna masažna izkušnja
Sprostitevna masaža	Nežna in udobna globinska masaža za sprostitvev telesa in lajšanje utrujenosti.
Vlečna masaža	Uporaba pritiska zračnih blazin na pasu za nihanje, da oblikuje sunkovito masažno funkcijo, katera razbremeni zaležanost in povzroči trenje v pasnih mišicah.
Masaža celega telesa	Globinska masaža, priklic telesne energije.
Masaža vratu in ramen	Usmeritev masažnega načina na vrat in ramena, lajšanje bolečine v mišicah in utrujenosti z uporabo učinkovite masaže
Masaža hrbta in pasu	Osredotočenje masaže na hrbet in pas, da razbremenite bolečine v hrbtu in pasu.
Masaža z polnim pritiskom	Osredotočenje na zgornji del rok, roke, kolena, noge in stopala, za sprostitvev celotnega telesa.

### 6. Ročni način (z ročnim gumbom neposredno vstopimo v vmesnik ročnega načina)

- Pritisnite tipko Meni, da vstopite v glavni meni vmesnika, izberite ikono za ročni način: vključuje masažne načine, masažne pozicije, pritisk zraka in druge masažne funkcije.
- Pritisnite tipko "Levo" ali "Desno" da spremenite podmeni, nato pritisnite tipko "GOR" ali "DOL" da izberete masažno funkcijo, pritisnite tipko "Return" za vrnitev v informacijski vmesnik.

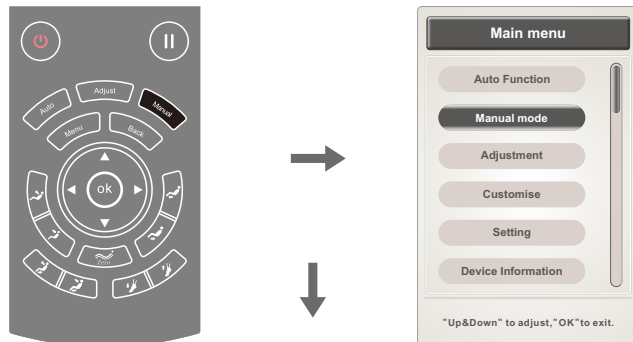

## Načini uporabe

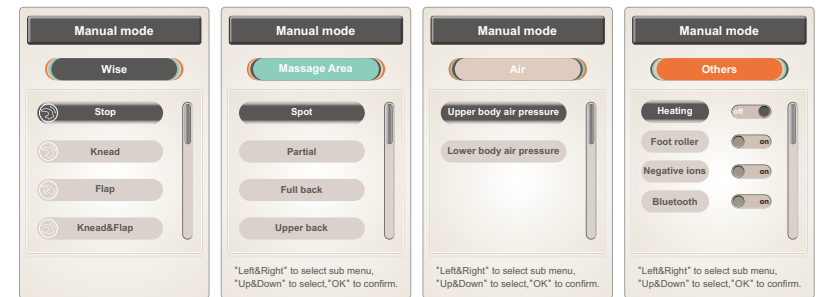

### 01). Ročni način (ročni gumb-masažni način)

- Ročno (način): vključuje šest masažnih načinov kot so gnetenje, tapkanje, gnetenje in tapkanje, shiatsu, 3D, dviganje ramen. V načinu tapkanje in shiatsu, se lahko nastavi globino. Ostali masažnim načinom se lahko prilagodi hitrost.
- Pritisnite tipko "GOR" ali "DOL" za izbiro ikone masažnega načina, nato pritisnite "OK" za potrditev pričetka masažnega načina.

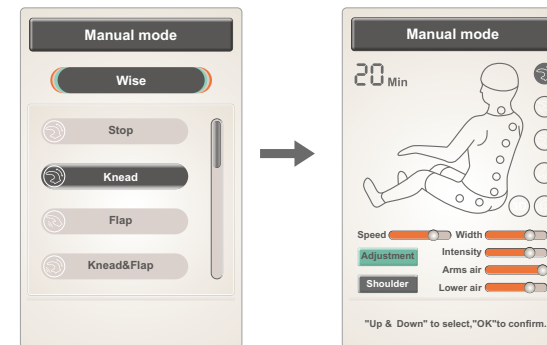

Opozorilo: pritisnite ikono Stop in vse masažne funkcije se bodo vstavile; izberite eno ikono masažnega načina in izbrana masaža bo pričela delovati.

Funkcije	Opis
Gnetenje	Hitrost
Tapkanje	Hitrost in globina
Gnetenje in tapkanje	Hitrost
Shiatsu	Hitrost in globina
Dviganje ramen	Hitrost
3D	Hitrost in globina

5 nastavljenih stopenj hitrosti  
5 nastavljenih stopenj globine

## Načini uporabe

### 02).Ročni način (ročni gumb - pozicije masaže)

- Ročni način (pozicije masaže): masaža fiksne točke, delna, celoten hrbet, zgornji del hrbta in spodnji del hrbta.
- Pritisnite tipko "GOR" ali "DOL" za izbiro ikone delne masažne funkcije, pritisnite "OK" za potrditev.

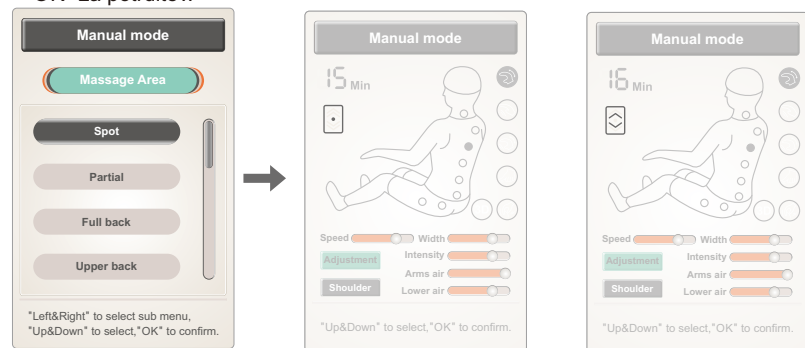

Fiksna točka

Delno

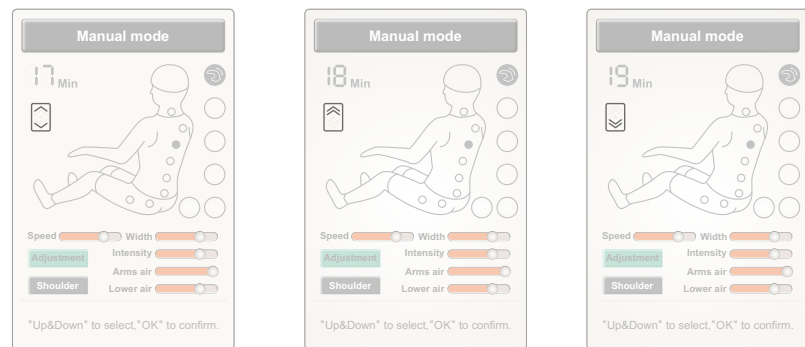

Cel hrbet

Zgornji del hrbta

Spodnji del hrbta

Funkcija	Opis	
Fiksna točka	Masaža fiksne točke	Pri izbiri fiksne ali delne masaže, pritisnite tipko "GOR" in "DOL" za nastavitev obsega masaže.
Delno	Delna masaža naprej in nazaj v majhnem obsegu	
Zgornji del hrbta	Masaža zgornjega dela hrbta naprej in nazaj	
Zgornji del hrbta	Masaža spodnjega dela hrbta naprej in nazaj	
Spodnji del hrbta	Masaža celega telesa naprej in nazaj	

## Načini uporabe

### 03).Ročni način (gumb ročno - zračni tlak)

- Ročni način (zračni tlak): vključuje masažno funkcijo zračnega tlaka zgornjega dela in spodnjega dela telesa.
- Pritisnite tipko "GOR" ali "DOL" za izbiro različnih funkcij masaže zračnega tlaka, pritisnite "OK" za potrditev.

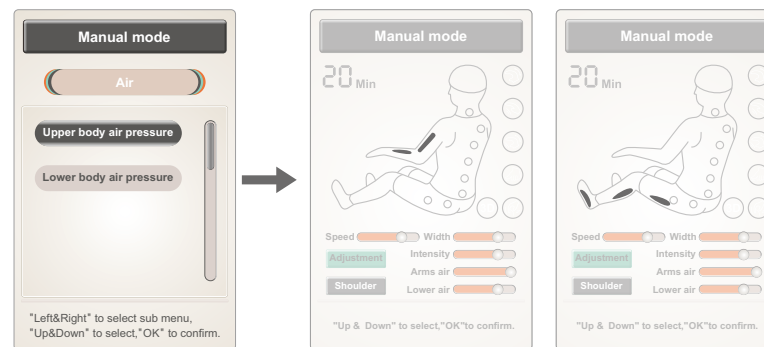

Funkcija	Opis
Zračni tlak na zgornjem delu telesa	Vključite ali izklopite masažno funkcijo zračnega tlaka zgornjega dela telesa
Zračni tlak na spodnjem delu telesa	Vključite ali izklopite masažno funkcijo zračnega tlaka spodnjega dela telesa

### 04).Ročni način (gumb ročno - dodatno)

- Ročni način (dodatno): vključuje grejče, nožni valj, negativni kisikovi ioni, Bluetooth in druge masažne funkcije.
- Pritisnite tipko "GOR" ali "DOL" za izbiro masažne funkcije, pritisnite "OK" za vklop ali izklop masažne funkcije.

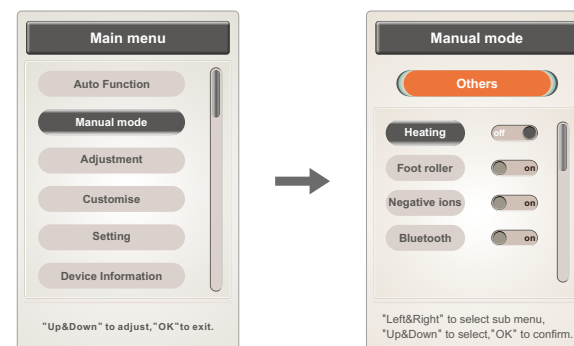

## Načini uporabe

### •Ročni način (dodatno-gretje hrbta)

- Pritisnite gumb "potrditev" da izberete vklop ali izklop masažne funkcije z gretjem. Po 3 minutah bo postalo toplo.
- Pritisnite gumb "GOR" ali "DOL" za izbiro druge masažne funkcije, pritisnite gumb "return" za vrnitev v informacijski vmesnik.

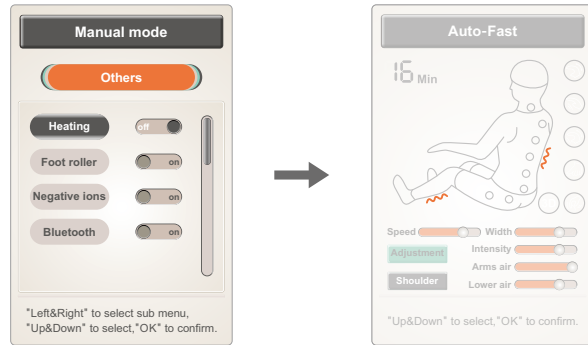

### •Ročni način (dodatno-nožni valj)

- Pritisnite gumb "potrditev" za vklop ali izklop masažne funkcije z nožnim valjem.
- Pritisnite gumb "GOR" ali "DOL" za izbiro druge masažne funkcije, pritisnite gumb "return" za vrnitev v informacijski vmesnik.

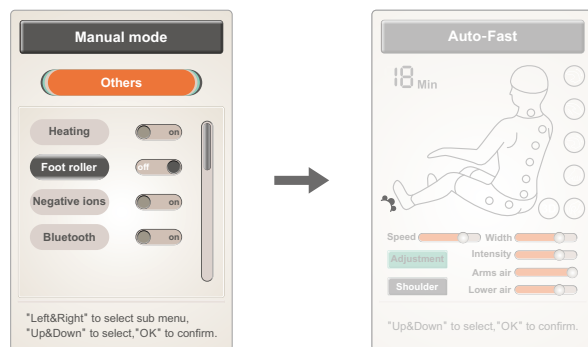

## Načini uporabe

### •Ročni način (dodatno-negativni kisikovi ioni)

- Pritisnite gumb "potrditev" za vklop ali izklop masažne funkcije z negativnimi kisikovi ioni.
- Pritisnite gumb "GOR" ali "DOL" za izbiro druge masažne funkcije, pritisnite gumb "return" za vrnitev v informacijski vmesnik.

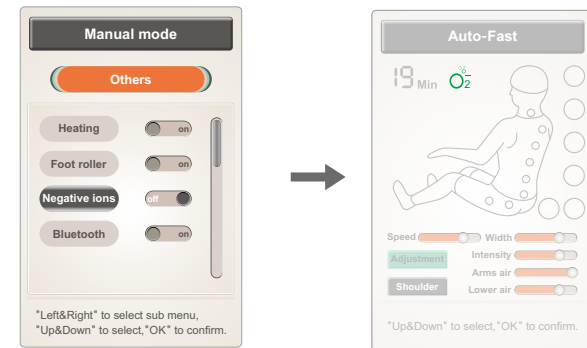

### •Ročni način (dodatno-Bluetooth)

- Pritisnite gumb "potrditev" za vklop ali izklop Bluetooth funkcije.
- Nato povežite Bluetooth na masažnem stolu z Bluetooth-om na vaši pametni napravi, da brezžično predvajate glasbo.
- Pritisnite gumb "GOR" ali "DOL" za izbiro druge masažne funkcije, pritisnite gumb "Return" za vrnitev v informacijski vmesnik.

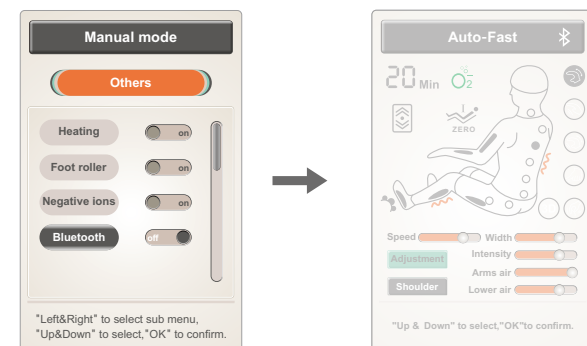

## Načini uporabe

### 7. Prilagoditev (gumb za prilagoditev-za direktn vstop v prilagoditveni vmesnik pritisnite tipko "prilagoditev")

- Pritisnite gumb "Meni" za vstop v glavni meni vmesnika, izberite ikono za prilagoditev: vključuje masažne načine, obseg masaže, intenzivnost masaže in druge prilagoditve masažnih funkcij.
- Pritisnite gum "Levo" ali "Desno" za preklp v podmeni funkcije, v meniju izberite masažno funkcijo, nato pritisnite tipko "GOR" ali "DOL" za izbiro prilagoditve funkcije. Pritisnite gumb "OK" za potrditev ali gumb "Return" za vrnitev v informacijski vmesnik.

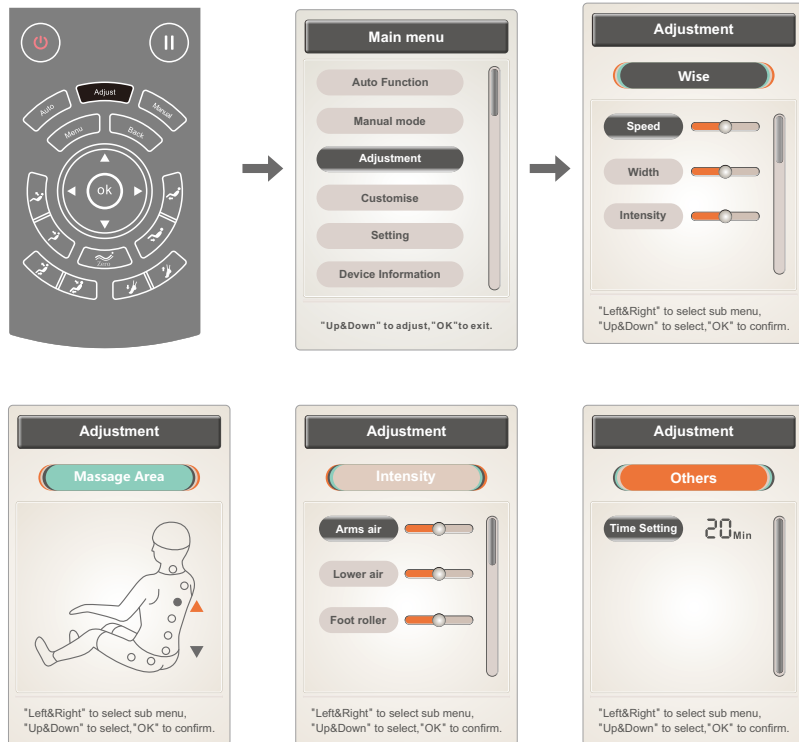

Ko ste v informacijskem vmesniku, pritisnite gumb "prilagoditev" za direkten vstop v prilagoditveni vmesnik.

## Načini uporabe

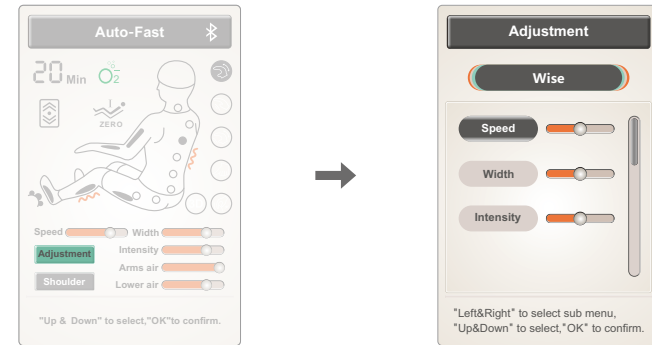

### 01. Prilagoditev (gumb za prilagoditev-masažni način)

- Prilagoditev (masažni način): prilagoditev masaže vključuje hitrost, širino, intenzivnost itd.
- Pritisnite gumb "GOR" ali "DOL" za izbiro hitrosti ali širine funkcije, pritisnite gumb "OK" za prilagoditev stopnje hitrosti in širine.

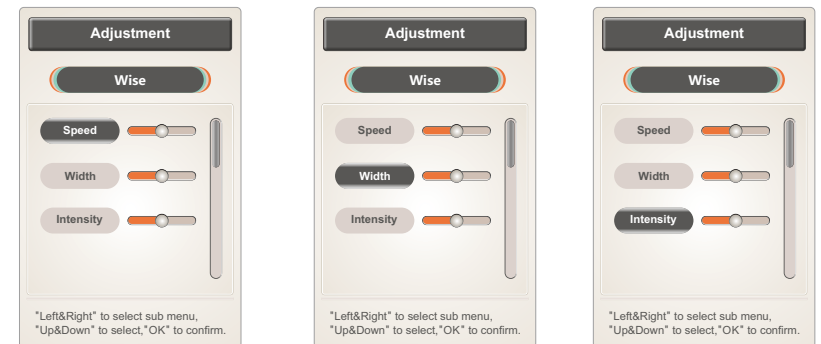

Opomba:

Hitrost: 5 stopenj prilagoditve hitrosti masaže.

Širina: 5 stopenj prilagoditve širine masaže med tapkanjem in shiatsu načinom.

## Načini uporabe

### 02).Prilagoditev (gumb za prilagoditev-obseg masaže)

- Prilagoditev (obseg masaže): kadar je na fiksni točki ali delni obseg masaže, pritisnite gumb "GOR" in držite, masažna glava se bo dvignila ali ustavila; pritisnite gumb "DOL" in držite, masažna glava se bo spustila ali ustavila.
- Pritisnite gumb "GOR" ali "DOL" na prilagoditev masažnega obsega.

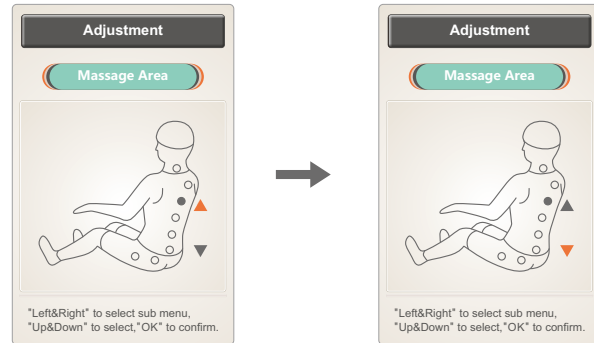

### 03).Prilagoditev (gum za prilagoditev-intenzivnost)

- Prilagoditev (gumb za prilagoditev-intenzivnost): vključuje pritisk zraka na zgornji del telesa, pritisk zraka na spodnji del telesa, nožni valj. Na voljo so tri stopnje prilagoditve.
- Pritisnite gumb "GOR" ali "DOL" za izbiro intenzivnosti zračnega pritiska ali intenzivnost nožnega valja, pritisnite gumb "OK" za prilagoditev intenzivnosti.

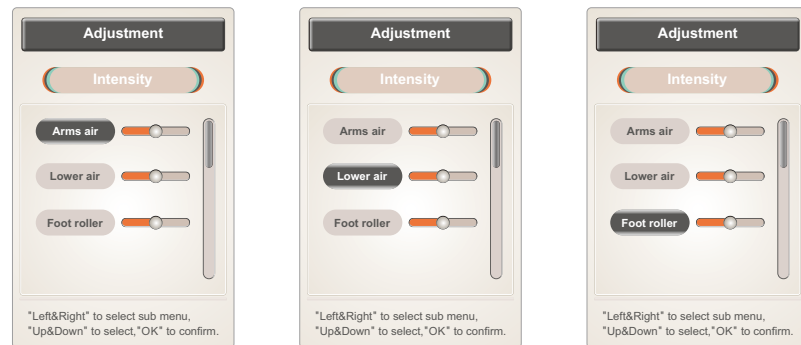

## Načini uporabe

### 04).Prilagoditev (gumb za prilagoditev-druge prilagoditve)

- Prilagoditev (druge prilagoditve): trenutni čas. S enkratnim pritiskom na gumb "potrditev" se bo dodalo 5 minut. Ko je čas nad 40 minut, se bo vrnil nazaj na 0.
- Pritisnite gumb "OK" za prilagoditev časa (1x pritisnite gumb "OK" in dodanih bo 5 minut. Minimalno je 5 minut in maksimalno 40 minut).

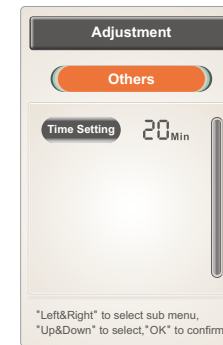

## 8.Po meri

- Pritisnite gumb "Meni" za vstop v glavni meni, izberite funkcijo "Po meri", vstopite v vmesnik po meri, ki vključuje funkcijo shranjevanja in prenosa, kot je program memory I, program memory II, program memory III.
- Pritisnite gumb "LEVO" ali "DESNO" za izbiro shranjevanja ali prenosa, nato pritisnite "OK" za potrditev.
- Pritisnite gumb "GOR" ali "DOL" za izbiro programa memory I, programa memory II, programa memory III.
- Shranjevanje: shranite vse trenutne masažne načine, pritisk zraka, kot in druge masažne funkcije.
- Prenos: iskanje prejšnjih masažnih načinov, pritiska zraka, kota in drugih masažnih funkcij.
- Pritisnite gumb "Return" za vrnitev v informacijski vmesnik.

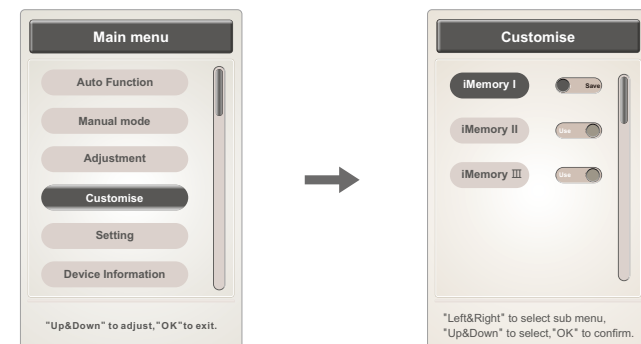

## Načini uporabe

### 9. Nastavitve

- Pritisnite gumb "Meni" za vstop v glavni meni vmesnika, izberite ikono za funkcijo "Nastavitve", vstopite v vmesnik nastavitvev, ki vključuje jezik, osvetlitev ozadja, zaklepanje zaslona, itd.
- Pritisnite gumb "Levo" ali "Desno, za preklop v podmeni. Pritisnite gumb "GOR" ali "DOL" za izbiro funkcije ali pritisnite gumb "Return" za vrnitev v informacijski vmesnik.

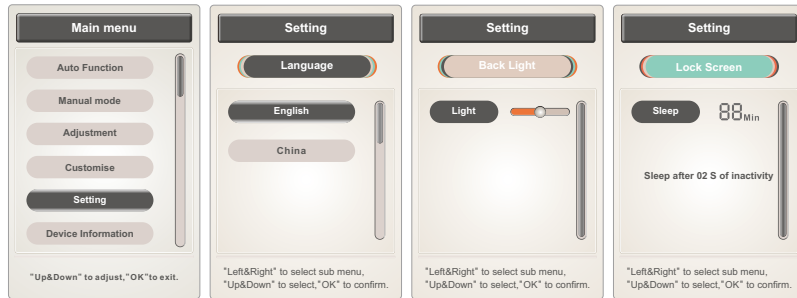

### 01). Nastavitve (jezik)

- Nastavitve (jezik): nastavite Kitajski ali Angleški jezik
- Pritisnite gumb "GOR" ali "DOL" za izbiro jezika, pritisnite gumb "OK" za potrditev.

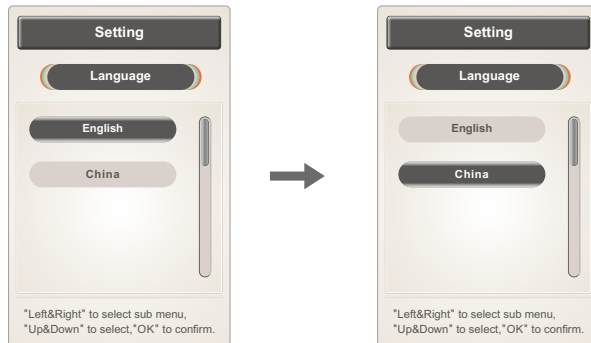

## Načini uporabe

### 02). Nastavitve (zaklepanje zaslona)

- Nastavitve (zaklepanje zaslona): vključuje časovno zaklepanje ali brez zaklepanja, ki se samodejno vklopi po 2 sekundah.
- Pritisnite gumb "OK" na daljinskem upravljalniku, da prilagodite čas zaklepanja. Nastavitve zaklepanja zaslona se pričnejo s posameznim pritiskom od 15 sec, 30 sec, 1 min, 2 min ali brez zaklepanja zaslona.

### 03). Nastavitve (Osvetlitev zaslona)

- Nastavitve (osvetlitev zaslona): 5 stopenj prilagajanja svetlobe
- Pritisnite gumb "Return" za vrnitev v informacijski vmesnik.

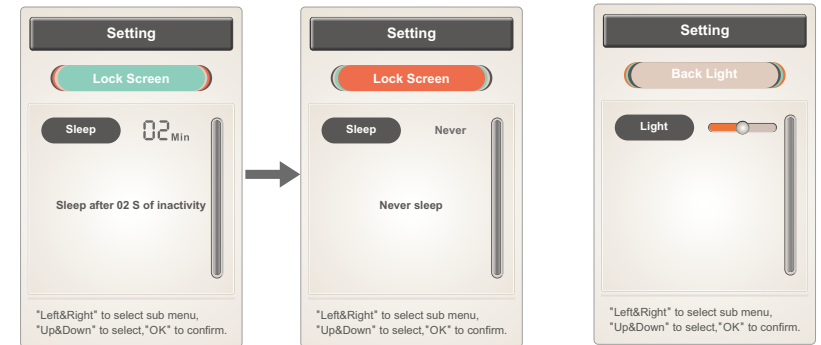

### 10. Informacije o opremi

- Pritisnite gumb "Meni" za vstop v glavni meni vmesnika, izberete funkcijo informacije o opremi, da se prikaže trenutna informacijska oprema.
- Pritisnite gumb "GOR" ali "DOL" za izbiro, pritisnite gumb "OK" za potrditev. Pritisnite gumb "Return" za vrnitev v informacijski vmesnik.

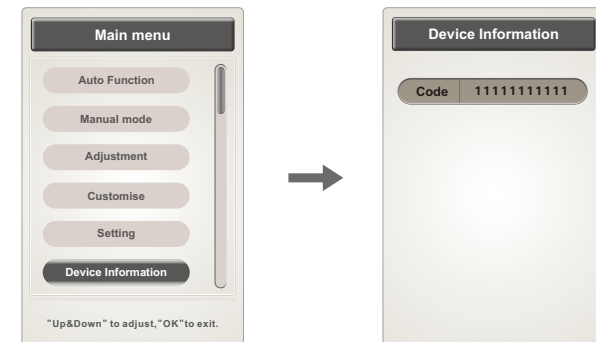

## Načini uporabe

### 11. Gumb ničelne gravitacije

- Pritisnite gumb "Ničelna gravitacija" za prilagoditev pozicije ničelne gravitacije, izberite "Ničelna gravitacija I" ali "Ničelna gravitacija II" glede na vaše potrebe.

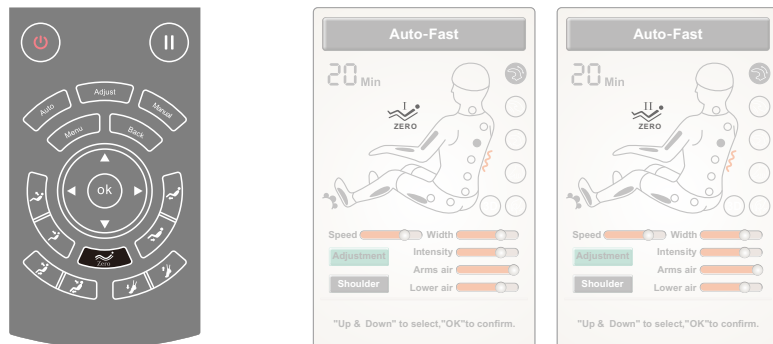

Funkcija	Opis
	Ničelna gravitacija I: prilagoditev v kot ničelna gravitacija I
	Ničelna gravitacija II: prilagoditev v kot ničelna gravitacija II

### 12. Gumb za vrnitev

- Ko prilagodite masažno funkcijo in se želite vrniti v informacijski vmesnik, pritisnite gumb "Return".

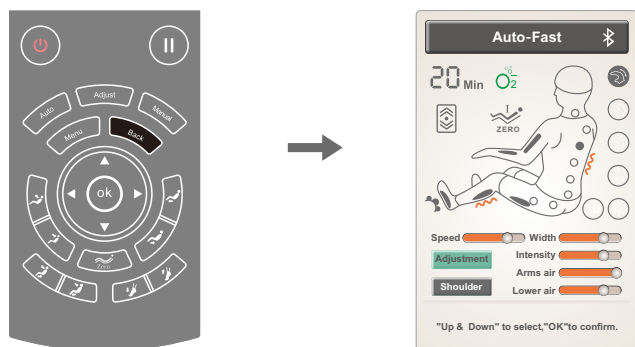

## Načini uporabe

### 13. Gumb za nastavev kota

Funkcija	Opis
	Gumb za dvig opirala za meča: pritisnite za dvig, spustite za ustavitev; Ko bo končal, bo samodejno zaznal dolžino stopal.
	Gumb za spust opirala za meča: pritisnite za spust, spustite za ustavitev; Ko bo končal, bo samodejno zaznal dolžino stopal.
	Gumb za dvig naslona: pritisnite za dvig, spustite za ustavitev
	Gumb za spust naslona: pritisnite za spust, spustite za ustavitev
	Gumb za sedeži položaj: pritisnite za dvig naslona in spust opirala za meča, spustite za ustavitev; ko bo končal, bo samodejno zaznal dolžino nog.
	Gumb za ležeči položaj: pritisnite za spust naslona in dvig opirala za meča, spustite za ustavitev; ko bo končal, bo samodejno zaznal dolžino nog.
	Gumb za ničelno gravitacijo: pritisnite za prilagoditev opirala za meča in naslona v pozicijo ničelne gravitacije, na voljo so dva načina.
	Gumb za zmanjšanje opirala za noge: pritisnite, če želite ročno prilagoditi opirala za noge v krajšo pozicijo, spustite za ustavitev.
	Gumb za povečanje opirala za noge: pritisnite, če želite ročno prilagoditi opirala za noge v daljšo pozicijo, spustite za ustavitev.





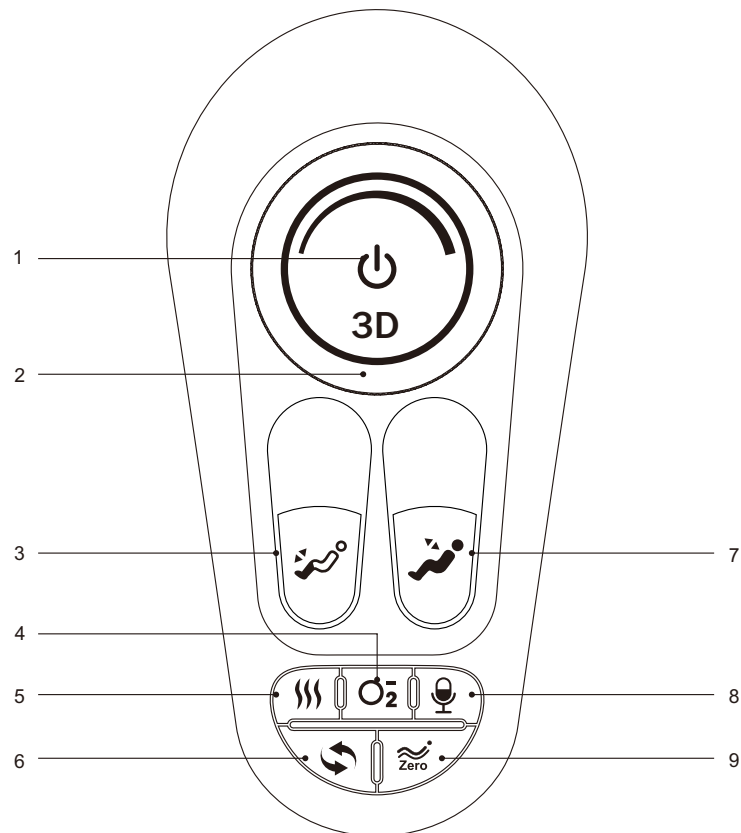



## Načini uporabe

### III. Predstavitev konzolnega bližnjicičnega gumba



1. Tipka za vklop: vklopite ali izklopite masažni stol
2. Tipka za 3D intenzivnost: prilagoditev intenzivnosti 3D
3. Tipka za raztezanje opirala za noge: prilagodite dolžino opirala za noge
4. Tipka za negativne kisikove ione: vklopite ali izklopite negativne kisikove ione
5. Tipka za gretje: vklopite ali izklopite gretje
6. Tipka za samodejni način: vklopite ali izklopite masažno funkcijo
7. Tipka za ležeči položaj: prilagodite kot v ležeči položaj
8. Tipka za bujenje z glasovnim nadzorom: S kratkim pritiskom na tipko zbudite glasovni nadzor, s dolgim tri sekundnim pritiskom na tipko vklopite/izklopite glasovni nadzor.
9. Tipka za ničelno gravitacijo: prilagodite kot ničelne gravitacije

## Načini uporabe

Funkcija	Opis
	Gumb za vklop: pritisnite in v sekundi se izklopi, pritisnite v 3 sekundah za vklop ali izklop. Če je čas premora daljši od 20 minut, se vse masažne funkcije samodejno izklopijo.
	Tipka za intenzivnost 3D: 3D masažna moč je, da je masažna glava podaljšana naprej ali pa se v celoti umakne.
	Tipka za skrajšanje opirala za noge: pritisnite, da skrajšate opiralo za noge, spustite da se ustavi.
	Tipka za podaljšanje opirala za noge: pritisnite, da podaljšate opiralo za noge, spustite da se ustavi.
	Tipka za sedeči položaj: tipka za dvig naslona in spust opirala za meča; ko konča, samodejno zazna dolžino nog.
	Tipka za ležeči položaj: tipka za spust naslona in dvig opirala za meča; ko konča, samodejno zazna dolžino nog.
	Tipka za gretje: vklopite ali izklopite funkcijo gretja
	Tipka za negativne kisikove ione: vklopite ali izklopite funkcijo negativnih kisikovih ionov
	Gumb za bujenje glasovnega nadzora: pritisnite gumb za bujenje glasovnega nadzora in ga držite 3 sekunde da vklopite ali izklopite funkcijo. Če v naslednjih 6 sekundah ni prepoznan noben glasovni znak, se bo glasovna funkcija samodejno izklopila. (Ta gumb deluje samo po vkloplitvi funkcije glasovnega nadzora.)
	Tipka za samodejni način: pritisnite za preklp samodejne masažne funkcije
	Tipka za ničelno gravitacijo: samodejno prilagodi opiralo za meča in naslon v pozicijo ničelne gravitacije, na voljo sta dva načina ničelne gravitacije.



## Načini uporabe

### IV. Način glasovnega nadzora

- Ko je masažni stol vklopljen ali v stanju pripravljenosti, se bo ob zvoku "Hi Alice (Zdravo Alice)" ali "Hey Alice (Zdravo alice)" omogočila funkcije glasovnega nadzora.
- Držite tipko 3 sekunde za vklop ali izklop funkcije glasovnega nadzora.
- Ko je le-ta funkcija uspešno omogočena, bo masažni stol odgovoril "I am here (Tu sem)". V tem trenutku, ko je podan zvok glasovnega nadzora masažnega stola, je potrebno v 6 sekundah podati ustrezen odgovor, da se glasovna funkcija masažnega stola lahko izvede; če ni pravičnega vnosa glasovnega nadzora v naslednjih 6 sekundah, se bo funkcija glasovnega nadzora samodejno izklopila in jo je potrebno ponovno omogočiti.
- Opomba: Ob bujenju funkcije glasovnega nadzora, prosimo uporabljajte Angleški jezik, hitrost naj bo zmerna. Glasovni vnosi bi morali slediti vnosu govora.

#### GLASOVNI UKAZI

Držite tipko " " na rokonaslou, vsaj 3 sekunde (vklop/izklop glasovnega nadzora). Prepričajte se, da je naprava v načinu glasovnega nadzora. Pokličite "Hi Alice (Zdravo Alice)" ali "Hey Alice (Zdravo Alice)" pred naslednjimi ukazi.

Št.	Vstop v glasovni ukaz	Podani odgovor(Odgovorite)
1	Vklop masaže	Ok, massage on (Ok, vklop masaže)
2	Izklop masaže	Ok, massage close (Ok, izklop masaže)
3	Udobna masaža	Ok, comfort massage (Ok, udobna masaža)
4	Sprostitutvena masaža	Ok, relax massage (Ok, sprostitutvena masaža)
5	Masaža celega telesa	Ok, full body massage (Ok, masaža celega telesa)
6	Masaža vratu	Ok, neck and shoulder massage (Ok, masaža vratu in ramen)
7	Masaža hrbta in pasu	Ok, back and waist massage (Ok, masaža hrbta in pasu)
8	Masaža raztezanja	Ok, stretch massage (Ok, Masaža raztezanja)
9	Odprite zračni tlak	Ok, open the air pressure (Ok, odprite zračni tlak)
10	Zaprte zračni tlak	Ok, close the air pressure (Ok, zaprite zračni tlak)
11	Dvignite položaj sedeža	Ok, up the seat position (Ok, dvignite položaj sedeža)
12	Spustite položaj sedeža	Ok, down the seat position (Ok, spustite položaj sedeža)
13	Spremenite drugi način	Ok, change the other mode (Ok, spremenite v drugi način)
14	Malo navzdol	Ok, go little down (Ok, malo navzdol)
15	Malo navzgor	Ok, go little up (Ok, malo navzgor)

Opomba: ukaz 14 in 15 se lahko uporabi samo po ukazu 13.

## Načini uporabe

### V. Izklop napajanja in ustavev masaže

- Če pritisnete gumb za izklop med delovanjem masaže, se bodo vse masažne funkcije v trenutku ustavile in naslonjalo, ter opiralo za noge in vsi masažni manipulatorji se bodo vrnili v privzeti položaj. Tudi če so nastavljeni časi, se bo masažna funkcija izklopila. Naslonjalo in opiralo za noge se ne bo vrnilo v privzeti položaj.
- Izklopite napajanje naprave, kot je prikazano zgoraj na sliki za prikaz (1. Prikaz izklopa naprave).

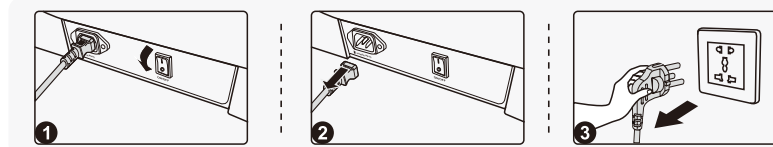

- 1 Prikaz izklopa naprave
- 2 Prikaz smeri izklopa naprave
- 3 Prikaz izklopa iz vtiča

### VI. Bluetooth predvajalnik

1. Vstopite v meni pametne naprave in izberite Bluetooth funkcijo, da poiščete druge Bluetooth naprave.
2. Našlo bo ime Bluetooth naprave (npr. IMCM-XXXX), izberite, da povežete s stolom.
3. Vključite predvajalnik glasbe na pametni napravi.

### VII. Namestitev rokonaslouov

1. Poiščite vtični spojnik, na dnu okvirja, ki ustreza rokonaslouu in ga izvlecite iz sredine zadnjega dela konca okvirja (Slika 1).
2. Po tem, ko izvlečete vtični spojnik iz sredine zadnjega dela okvirja, poiščite ustrezne pare spojnih vtičev (priklopite glede na oznake na fizičnih žicah) (Slika 2).

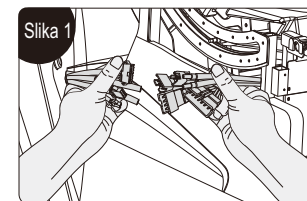
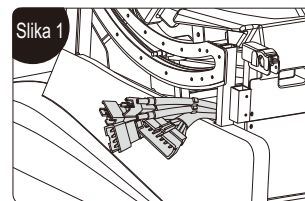

## Načini uporabe

3. Povezovalni vtič in zračna cev na rokonaslonu se vstavi v povezovalni vtič in zračno cev na dnu stola, tako je vtič pravilno in varno vstavljen (Slika 3).
4. Ko sta zračna cev in povezovalni vtič povezana, ju potisnite pod stol in pazite da se izognete razpadu povezave (Slika 4).

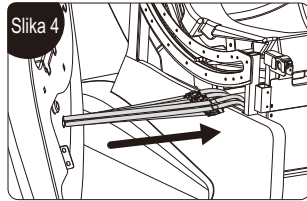
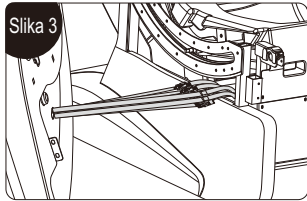

5. Držite rokonaslon z obema rokama, nato najprej vstavite kavelj na sprednjem delu konca rokonaslona in ga vstavitev v okvir in pritisnite navzdol sprednji konec rokonaslona. (Slika 5).
6. Nato priključite žico na zadnji konec rokonaslona na okvir in jo vstavite notri. Nato poravnajte moško zaponko na zadnji konec rokonaslona z žensko zaponko na okvirju, in vstavite zadnji konec rokonaslona v okvir. In na silo zategnite (upoštevajte, da mora biti okvir enakomirno razmaknjen) (Slika 6).

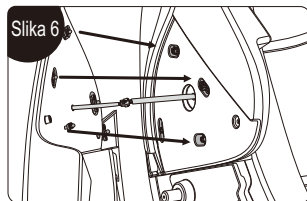
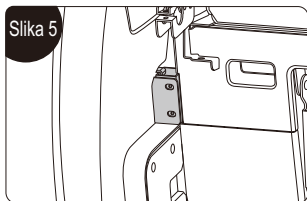

7. Privite zadnji konec rokonaslona z vijakom M6\*20 (Slika 7).
8. Nato povlecite zgornji del rok in jih privite z vijakom M5\*16 (Slika 8).

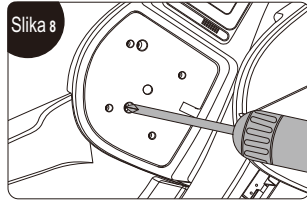
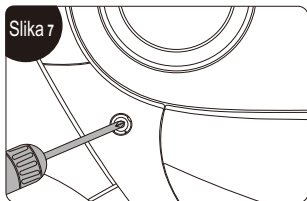

## Načini uporabe

9. Poravnajte luknje za pritrditev na jeklenem okvirju na zadnjem koncu pritrjenih rokonaslona in privite rokonaslone na jekleni okvir z vijakom M5\*16 (Slika 9).
10. Namestite pokrov na zadnjem koncu (Slika 10).

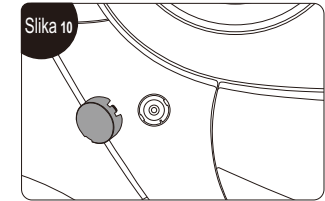
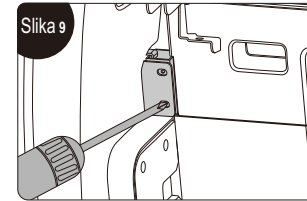

## VIII. Namestitev opirala za meča

1. Najprej odrežite povezovalno žico in zračno cev pritrjeno na jekleno cev (Slika 1).
2. Povežite povezovalno žico in zračno cev, ter spoj noge na spodnjem zadnjem delu okvirja, potrdite da je povezava na mestu. Nato vstavite priklonni kabel in zračno cev iz spodnjega zadnjega dela okvirja v spodnji del okvirja in pazite na vtič (Slika 2).

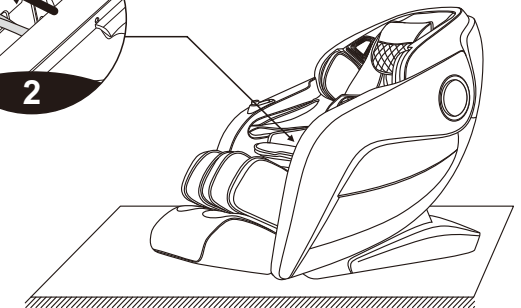
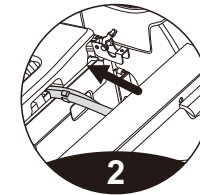
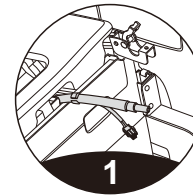

## Načini uporabe

3. Vstavite vrtljivi notranji rokav in vrtljivi zunanji rokav v levo stran opirala za meča in v desno stran spodnje noge (Opozorilo: velika stopnica mora biti obrnjena navznoter) (Slika 3).

4. Odprite pokrov opirala za meča na levem in desnem nosilcu masažnega stola (Slika 4).

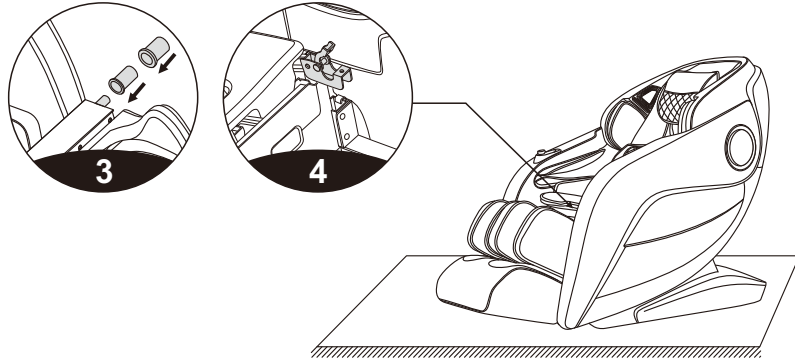

5. Nato istočasno obesite spodnji del nog (leva in desna gred) na okvir nosilca (Slika 5).

6. Pokrite pokrov vrteče grede, pritisnite vrteči pokrov opirala za meča in privite opiralo za meča z dvema M5x14-12,9 vijakoma in 6x12x1,5 ravno podložko (Slika 6).

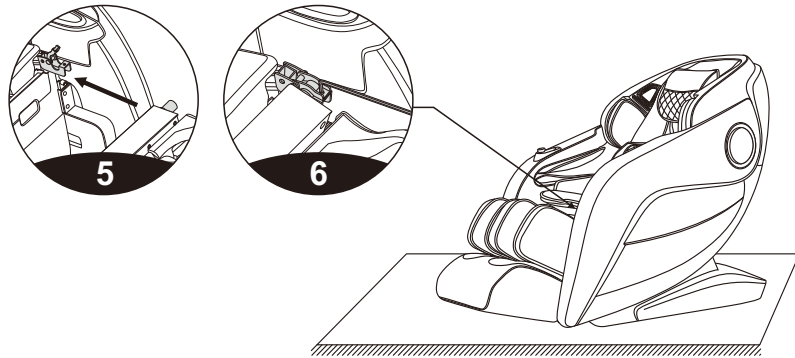

## Načini uporabe

7. Ko je vijak privit, vstavite zadnjo režo pokrova opirala za meča v zatič in pritisnite navzdol sprednji zadnji del pokrova opirala za meča in vrtljivo gredo. Ko je pokrov popolnoma vzporeden je opiralo za noge nameščeno (Slika 7).

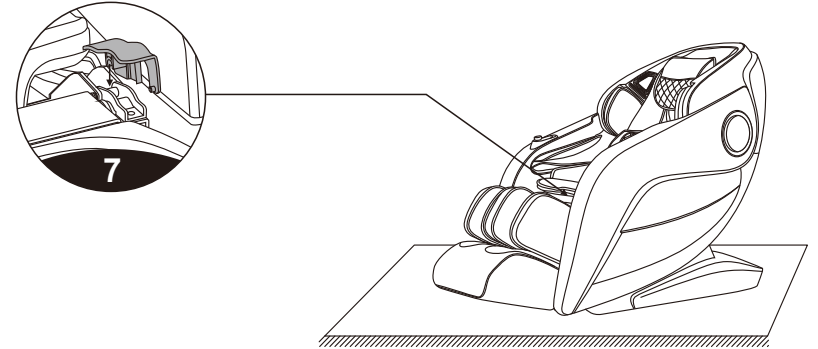

## IX. Priročnih za demonstracijo in uporabo blazin za glavo in naslon

- Uporaba blazine za glavo lahko zmanjša intenzivnost masaže gnetenja na vratu in ramenih, glede na vaše potrebe se lahko sami odločite ali jo boste uporabljali (uporaba je priporočljiva). Naslon in blazina na naslonu sta povezana z zadrگو (Slika 1), naslon in blazina za glavo, sta povezana z ježkom.

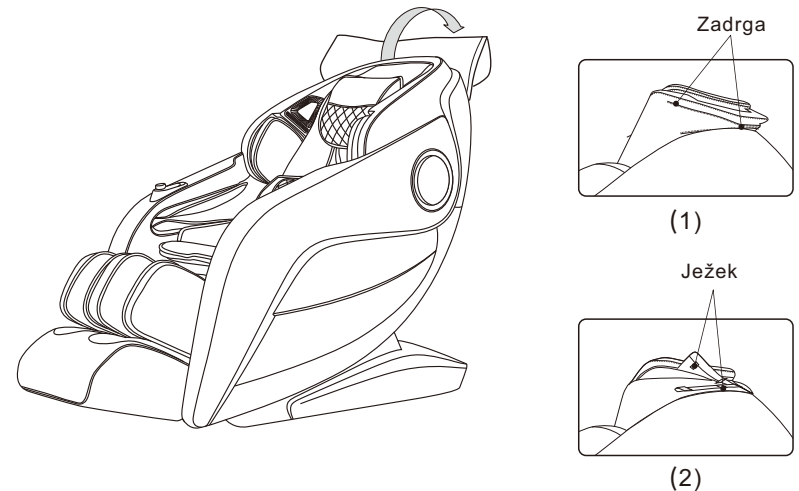

## Načini uporabe

### X. Zaščita tal

- Odlaganje težkega masažnega stola na lesena tla, lahko povzroči poškodbo tal, zato prosimo, da pod stol namestite preprogo ali drugo zaščito, za izogib poškodbam.

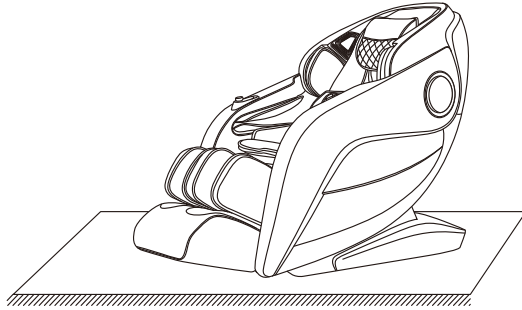

Pozor: Masažnega stola ne premikajte s kolesci po grobi podlagi, lesenih tleh ali v ozek prostor. Za dvig stola sta potrebni vsaj dve osebi. Med premikanjem, primite za največji tesnilni del in utore na pokrovu rokonaslonov. (Ne dvigajte neposredno rokonaslonov).

### XI. Navodila za premikanje

- Prosimo, preden premaknete stol, poskrbite da so vsi kabli izklopljeni. Za premikanje sta potrebni dve osebi. Ena oseba dvigne opirala za noge in druga oseba potisne stol navzdol. Ko je center gravitacije popolnoma na kolesih masažnega stola, se ga lahko enostavno premakne na željeno lokacijo.

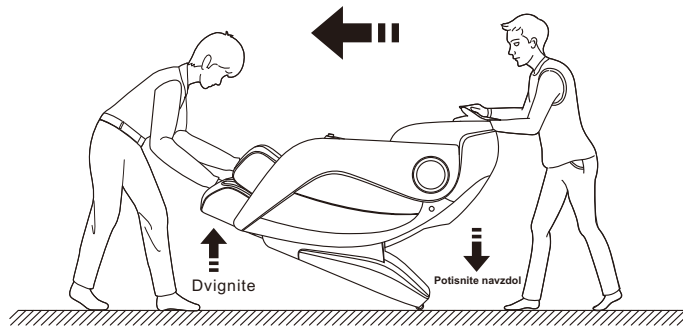

Opozorilo: Med premikanjem mora biti napajanje izklopljeno in kabli izstavljeni iz krmilnika.

## Specifikacije

Model: BENYI

Ime: Profesionalni masažni stol

Nazivna napetost: 110-120V~ 60Hz   
220-240V~ 50Hz/60Hz

Nazivna moč: 220W

Nazivni čas: 20 min

Varnostna struktura: Razred 1

Opis materiala: PVC, PA, jekleni deli, električne in elektronske komponente

Material	PU	Usnje	Tkanina	Les